

2018

Infomark Investor Relations

Disclaimer

본 실적은 외부감사인의 감사가 완료되지 않은 상태에서 투자자 여러분의 편의를 위하여 작성된 자료이며 내용 중 일부는 외부감사인의 검토/감사 과정에서 달라질 수 있습니다.

이 자료에 포함된 회사의 재무성과에 대한 모든 정보는 한국채택국제회계기준 (K-IFRS)에 따라 작성되었습니다.

또한, 본 자료는 미래에 대한 예상, 전망, 계획, 기대 등의 예측정보를 포함하고 있으며 이러한 예측정보는 그 성격상의 불확실성으로 인해 회사의 실제 미래실적과 차이가 있을 수 있음을 양지하시기 바랍니다.



Contents

next

Part 1 ❖ **Corporate Overview**

Part 2 ❖ **Industry Outlook**

Part 3 ❖ **재무현황**

1 Corporate Overview

- 01 회사 개요
- 02 주요 연혁
- 03 사업 분야
- 04 핵심 경쟁력

1

1) 회사 개요

4차 산업혁명 기술 전문 기업

법인 명	주식회사 인포마크 (Infomark Co.,Ltd.)
대표이사	최 혁
설립일	2002년 1월 24일
주식 수	3,628,208주 [2017년 12월 말 기준]
임직원 수	111명 [2018년 3월 말 기준]
주소	경기도 성남시 분당구 황새울로 216
홈페이지	http://www.infomark.co.kr
사업분야	AI 플랫폼 & 스마트 디바이스



대표이사 소개



- '94. 02 서울대학교 전자공학과 학사
- '96. 02 서울대학교 전자공학과 석사
- '02. 02 서울대학교 전기컴퓨터공학부 박사
- '03~ 서울시립대학교 컴퓨터과학부 교수
- '02~ (주)인포마크 대표이사



주요 주주 현황 (17년 12월 말기준)

구분		주식수(수)	지분율(%)
최혁		762,770	21.02
특수 관계인		130,500	3.80
소프트뱅크 벤처스	에스비팬아시아	600,000	16.80
	소프트뱅크레인지어	162,208	4.54
우리사주조합		50,128	1.38

1

2) 주요 연혁

2002년 설립 이래, 급변하는 IT 환경 속에서 기술 혁신을 통해 지속적으로 성장

Set Up

통신단말사업 진출

- '02 (주)인포마크 설립
- '05 벤처기업인증
- '08 KT와 WiBro 사업 MOU 체결



Grow Up

모바일 라우터 리더

- '09 세계 최초 WiMAX 모바일 라우터 개발
- '10 Inno-Biz A등급 인증
- '11 Best of 4G Awards 수상
3천만불 수출의 탑 수상 및 수출유공자 대통령 표창
- '12 Mobile Cube, 일본 Good Design Award 수상
- '13 경기도 유망 중소기업 선정
Mobile Slim, 일본 Good Design Award 수상
5천만불 수출의 탑 수상

Grow Up

키즈폰 시장 선점

- '14 키즈폰 준(JOON) 출시
모바일 기술대상 한국경제신문사장상 수상 (미래창조과학부)
JOON, 굿디자인상 수상 (한국디자인진흥원)
- '15 JOON, Red Dot Design Award Honorable Mention 수상
키즈폰 준2(JOON2) 출시
코스닥 시장 상장
ICT 대상 국무총리표창 수상 (미래창조과학부)
JOON2, 굿디자인상 수상 (한국디자인진흥원)

Jump Up

IoT, AI 사업 진출

- '16 웰컴 에코 파트너 선정
코딩 교육 플랫폼 '로보랑' 런칭
키즈폰 준3(JOON3) 출시
LTE egg+C 출시
IoT 기반 축우관리시스템 라이브케어 사업 협약
- '17 JOON3, Red Dot Design Award Winner 수상
코딩 로봇 대시앤닷 런칭
준(JOON) 스페셜 에디션 출시
Slim Egg 출시
인공지능 스피커 프렌즈 출시
인포마크-라인프렌즈 조인트벤처 마크티 설립
라이브케어 판매사 마크젠 설립
- '18 프렌즈 미니언즈에디션 출시
프렌즈 미니 출시

1

3) 사업 분야

신성장 동력 AI 플랫폼과 기존 사업 스마트 디바이스를 기반으로 사업 운영

AI Platform



AI 스피커



클로바 프렌즈 미니



클로바 프렌즈

AI 플랫폼



콘텐츠



디바이스



커리큘럼

Smart Device



전략폰



전략 스마트폰

웨어러블 기기



JOON

모바일 라우터



Slim Egg

IoT



IML-C2300W

1

4) 핵심 경쟁력

소비자에게 새로운 가치를 제공하는 혁신적 제품 기획 및 출시

	2009	2011	2013	2014	2016	2017
Mobile 	세계 최초 WiMAX Mobile Router 	가장 작은 Mobile Router 	가장 얇은 Mobile Router 	국내 최고 사양 Mobile Router 	LTE 전용 Mobile Router 	C-DRX 적용 Mobile Router 
Wearable 				국내 최초 Wearable Kids Phone 	국내 최고 사양 Wearable Kids Phone 	캐릭터 적용 Wearable Kids Phone 
AI & IoT 					키즈폰과 융합 Smart Toy Platform 	자체 스피커 설계 AI Speaker 

2... Industry Outlook

01 AI Platform

02 Smart Device

2 1) AI Platform - AI Speaker

AI 스피커 국내외 시장 전망

국내 AI 스피커 보유 가구수 전망 추이

2020년 국내 AI 스피커 보유 가구 수 비중 71% 예상

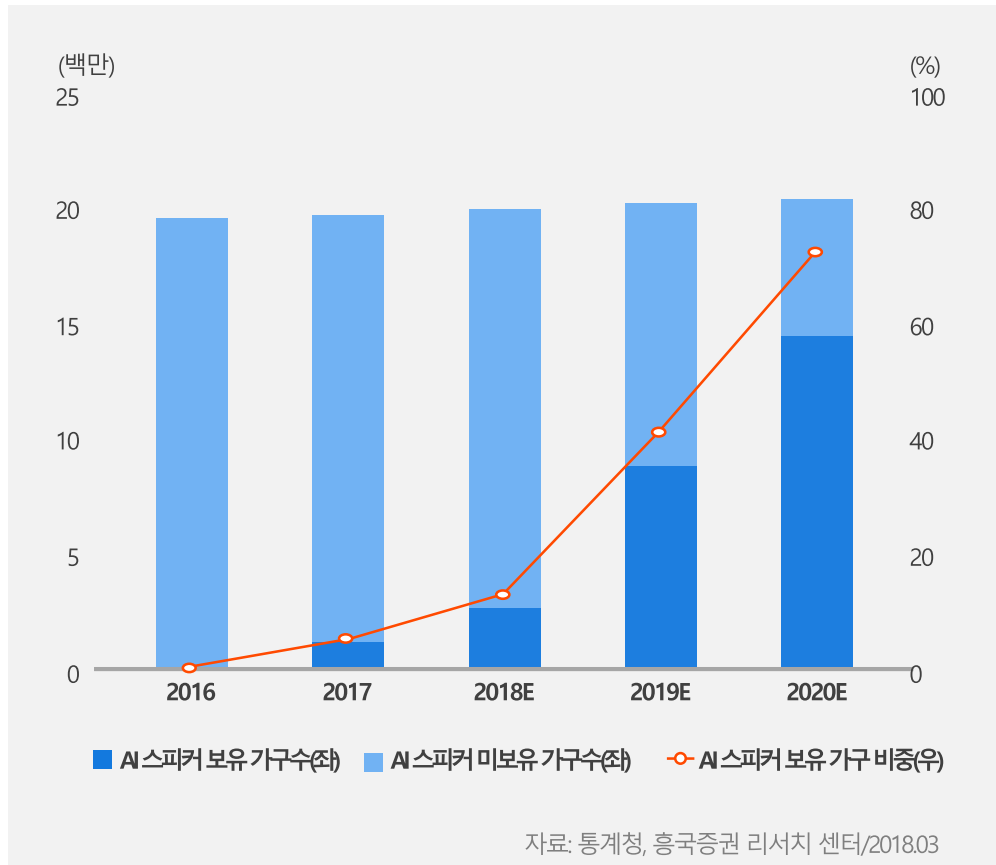

미국 AI 스피커 판매량 전망치

2020년 미국 AI 스피커 누적 판매량 약 9,000만대 예상

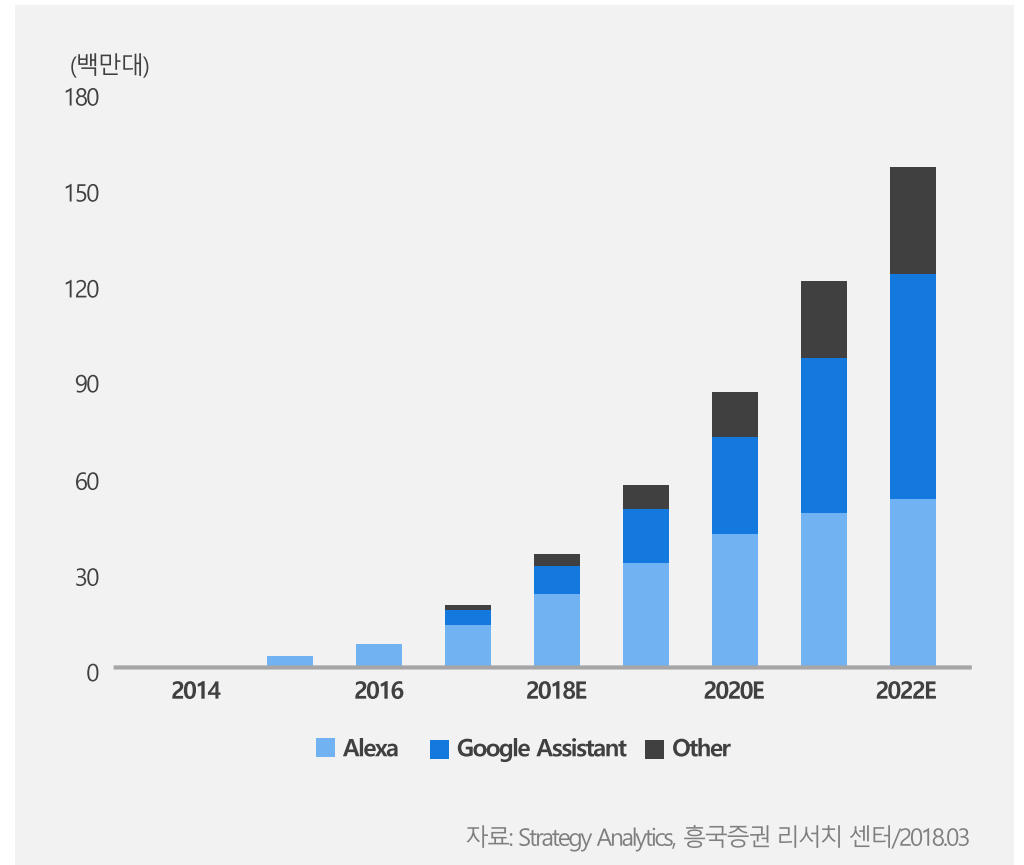

2

1) AI Platform - AI Speaker

2017년 국내 최대 포털사의 사업자 선정, 제품 수주, 개발, 제조 지속 진행 중

2017.10~2018.04 기간

수주 규모 약 1,027억



2017.04 2017.10 2017.11 2017.12 2018.02 2018.04 2018.05 2018.06

네이버 AI 스피커 개발/제조 사업자 선정

수주
네이버/한국
1차 약 516억원
2차 약 16억원

수주
라인/일본
약 350억 원

인포마크 & 라인프렌즈 간 AI 디바이스 전문 개발을 위한 JV '마크티' 설립

수주
네이버/한국
약 59억 원

수주
네이버/한국
약 87억 원

2

1) AI Platform - AI Speaker

AI 스피커 관련 핵심 요소인 자체 스피커 설계 및 개발 역량 확보

① 스피커 드라이버 유닛, Passive Radiator 및 인클로저 자체 설계

② 음성/음향 관련 DSP(Digital Signal Processing) 전문팀 구축

자체 DSP 알고리즘 개발, 포팅 및 튜닝 가능
오디오 앰프 단의 음질 튜닝을 통한 최적 음질 구현 가능
Mic. Array 관련 AEC 튜닝 등 음성 관련 최적화

③ 국내 최고의 음향 기술 설비 및 전문가 활용

무향실, 스피커 유닛 측정 장비, 오디오 측정 장비 등 전문 장비 및 설비 보유로 최적의 음질 구현

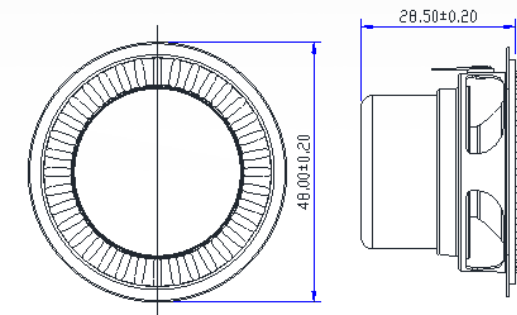

2

1) AI Platform - AI Speaker

AI 스피커 국내 시장 현황

국내 유일, 통신사와 포털사의 AI 스피커 듀얼 공급

통신사

SK텔레콤2016년 9월
누구

누구 미니

아이리버

KT2017년 1월
기가지니

기가지니

가온미디어

LG U+2017년 12월
클로바

클로바 프렌즈+

인포마크

네이버2017년 10월
클로바

클로바 프렌즈

인포마크

포털사

카카오2017년 11월
카카오아이

카카오 미니

탱그램
디자인연구소

2

1) AI Platform - AI Speaker

AI 스피커 확장성

아마존의 AI 디바이스 라인 업



2 1) AI Platform – 신규 사업 국내 코딩교육 시장의 성장성+인포마크의 AI 기술, 어린이 교육용 AI 플랫폼 사업 진출

어린이 교육에 특화된 AI 플랫폼 비즈니스

2017~2018

2019년 이후

교육 콘텐츠 및 커리큘럼 개발

AI 솔루션 및 디바이스 개발



Contents

- ✓ 전용 교재
 
- ✓ 애플리케이션
 

Solution

- ✓ 음성 인식/분석
 
- ✓ 검색/답변
 

Curriculum

- ✓ 로봇랑 코딩 놀이터
 
- ✓ 초등학교 방과 후 수업
 

Device

- ✓ 어린이 교육용 AI 토이
 

2) Smart Device - Wearable Device First Mover로서 User Experience를 반영하여 국내 키즈폰 시장 절대적 M/S 1위 유지

국내 키즈폰 M/S 현황

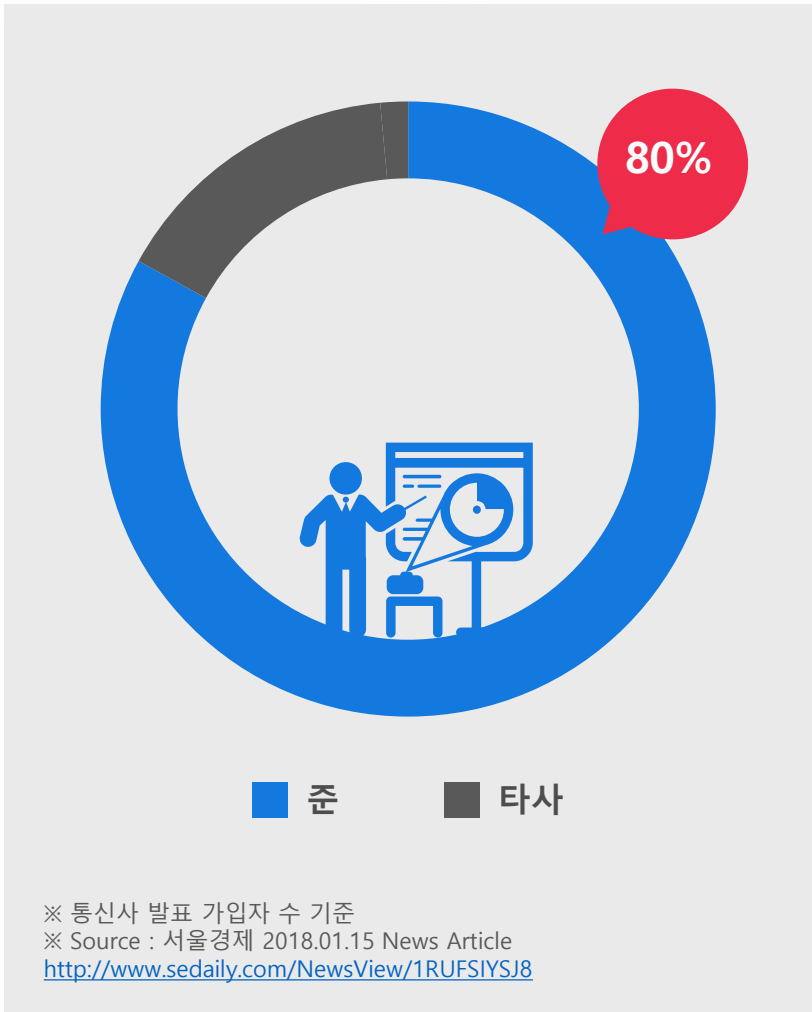

SK텔레콤

① JOON3
제조사 인포마크



② JOON2
제조사 인포마크



③ JOON
제조사 인포마크



KT

① 무민키즈폰
제조사 모다



② 아키
제조사 네이버랩스



① 라인키즈폰2
제조사 핀플레이



① 라인키즈폰
제조사 핀플레이



LG유플러스

① 카카오프렌즈 키즈워치
제조사 위자드랩



① 유니버토키
제조사 ZTE(중국)



2

2) Smart Device - Wearable Device

국내 시장에서의 성공 경험을 바탕으로 유럽, 미국 등 해외 시장 진출

Pepcall

① Norway



MGM

① Australia



Family are connected

- Voice Call
- Message
- SOS / Emergency Call
- Location Tracking



TIMEX는?

- 1854년 설립된 미국 대표 시계 그룹
- 임직원 5000명, 전 세계 판매망 보유
- Kids/Senior Watch 수출 협의 중

2

2) Smart Device - Mobile Router

국내 모바일 라우터 시장 최대 강자

T포켓파이Z

2017년 12월 29일 출시 (SKT)



작고 세련된 모바일 라우터

- ✓ 신용카드와 유사한 105x57mm 사이즈
- ✓ T포켓파이 시리즈 중 가장 긴 연속 사용 시간
- ✓ OLED 디스플레이 탑재

Slim Egg

2017년 7월 3일 출시 (KT)



얇고 오래가는 모바일 라우터

- ✓ 8.5mm의 슬림한 두께
- ✓ 배터리 절감 기술(C-DRX) 적용, 최대 16시간 연속 사용/600시간 대기
- ✓ 전용 애플리케이션(iLink) 제공

U+ 와이파이썩 슬림

2017년 11월 8일 출시 (LGU+)



한 손에 썩- 들어오는 모바일 라우터

- ✓ 모서리가 없는 Slim & Round 디자인
- ✓ 76g의 가벼운 무게
- ✓ 전용 애플리케이션(uLink) 제공

3 ... 재무현황

3 2018년도 1Q 실적

AI 스피커 매출 확대로 2018년 1Q 분기 사상 최대 매출 실현

재무 상태표

(별도 기준/ 단위 : 백만원)

구분	2017연도	2016연도	2015연도
	(제16기)	(제15기)	(제14기)
I.유동자산	54,438	29,687	29,545
II.비유동자산	19,589	16,264	14,695
자산총계	74,028	45,951	44,241
I.유동부채	41,000	17,108	17,226
II.비유동부채	11,153	687	216
부채총계	52,154	17,795	17,443
I.자본금	1,814	1,780	1,751
II.자본잉여금	20,628	19,574	18,855
III.기타자본	80	711	574
IV.이익잉여금	(648)	6,090	5,616
자본총계	21,874	28,155	26,798

손익계산서

(별도 기준/ 단위 : 백만원)

구분	2018.1Q	2017.1Q	2017연도	2016연도
	(당기)	(전년 동기)	(제16기)	(제15기)
매출액	36,717	17,285	56,415	63,665
매출원가	30,424	10,024	43,275	42,959
매출총이익	6,293	7,260	13,139	20,706
판매관리비	4,177	6,170	19,436	18,490
영업이익	2,116	1,090	(6,296)	2,215
매출원가율	82.9%	58.0%	76.7%	67.5%
영업이익률	5.8%	6.3%	적자	3.5%
법인세차감 전순이익	2,001	1,130	(6,938)	496
총포괄손익	2,001	1,130	(6,738)	607

3 분기별 실적 추이

제품군 별 매출현황

2017 년도

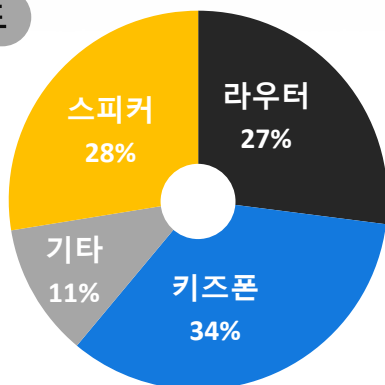

2016 년도

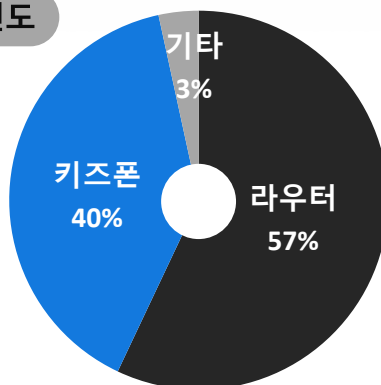

2015 년도

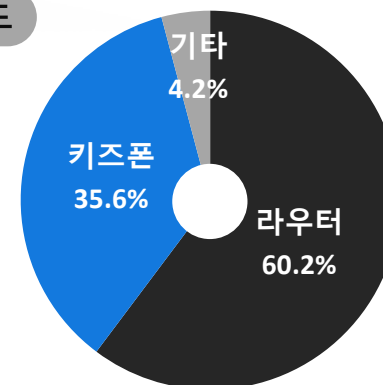

수출 현황

2017 년도

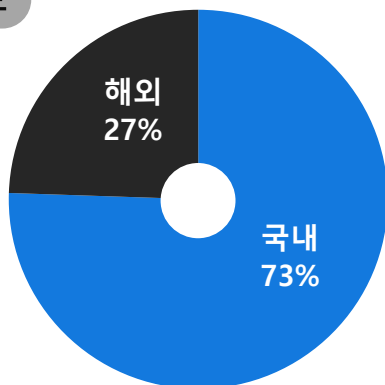

2016 년도

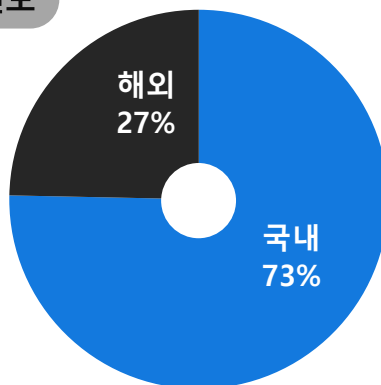

2015 년도

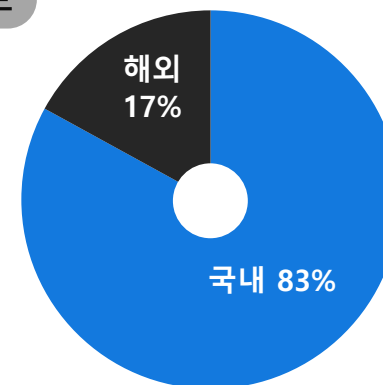

감사합니다