

Investor Relations 2026

BEST OF BEST COMPANY *G2power*



Disclaimer

회사는 본 자료에 서술된 경영실적의 정확성과 완벽성에 대해 보장하지 않으며, 자료작성일 현재의 사실을 기술한 내용에 대해 향후 갱신 관련 책임을 지지 않습니다
또한, 본 자료는 미래에 대한 예측정보를 포함하고 있습니다.

이러한 예측 정보는 이미 알려진 또는 아직 알려지지 않은 위험과 시장 상황, 기타 불명확한 사정 또는 당초 예상하였던 사정의 변경에 따라 영향을 받을 수 있고, 이에 기재되거나 암시된 내용과 실제 결과 사이에는 중대한 차이가 있을 수 있으며, 시장 환경의 변화와 전략 수정 등에 따라 예고 없이 달라질 수 있습니다.

이 자료는 투자자 여러분의 투자 판단을 위한 참고 자료로 작성된 것으로, 당사 및 당사의 임직원들은 이 자료의 내용과 관련하여 투자자 여러분에게 어떠한 보증도 제공하지 아니하며, 과실 및 기타의 경우를 포함하여 그 어떠한 책임도 부담하지 않음을 알려 드립니다.

본 자료는 회사의 사전 승인 없이 내용이 변경된 자료의 무단 배포 및 복제는 법적인 제재를 받을 수 있음을 유념해 주시기 바랍니다.

Smartgrid Solution Provider

G2power

TABLE OF CONTENTS

Chapter 01_ 2026년 1분기 경영 성과

Chapter 02_ 성장전략

Appendix



Chapter 01

2026년 1분기 경영 성과

- 01_ 비즈니스 개요 1, 2, 3
- 02_ 주요제품 라인업(1)(2)(3)(4)(5)(6)(7)
- 03_ 손익 현황
- 04_ 주요 사업 리뷰 및 전망
- 05_ 재무 현황



1

지속적인 매출 성장 및 안정적인 수주 잔고 확보

('20~'25년 매출 CAGR **21.57%**, '26년 1분기말 기준 수주잔고 **1,069억**)

2

AI 發 데이터센터 수요 및 송배전 전력망 교체 수요 증가로 **지능형 AI 배전반** 등 전력설비 수요 증가 ('23년 글로벌 배전반 시장 규모 약 **190조원**)¹⁾

3

차세대 액침냉각시스템 기술로 **액침냉각 ESS** '26년 상반기 **상용화 예정** ('40년 **42조원** 시장규모 추정)²⁾

4

북미, 인도, 중앙아시아 시장 중심으로 **글로벌 경영 강화** (원자력배전반+태양광EPC+ESS+Microgrid(PV+BESS))

5

마이크로그리드 최적 운영 솔루션 및 **에너지 플랫폼** 구축 ('신재생에너지+ESS+PMS+EMS+스위치기어+그리드 보호협조-->VPP)



1), 2) Source: Business Research Insight

01 비즈니스 개요_ 차세대 전력체계(분산형 전력망)

신정부의 에너지 정책 : 에너지고속도로, 환경친화적 에너지 확대와 에너지믹스 전환

태양광 시장과 송배전 계통 확장으로 배전반 수요 급증 및 ESS 시장의 폭발적인 성장 예상

<ul style="list-style-type: none"> ✓ 태양광 : 이격거리 규제 폐지, 산단/지붕 중심 ✓ ESS : 중앙계약시장 본격 가동, 배터리 단가 하락 	<ul style="list-style-type: none"> ➔ 입지 자유화, RE100 ➔ 계통 안정화, 수익성 개선
---	---

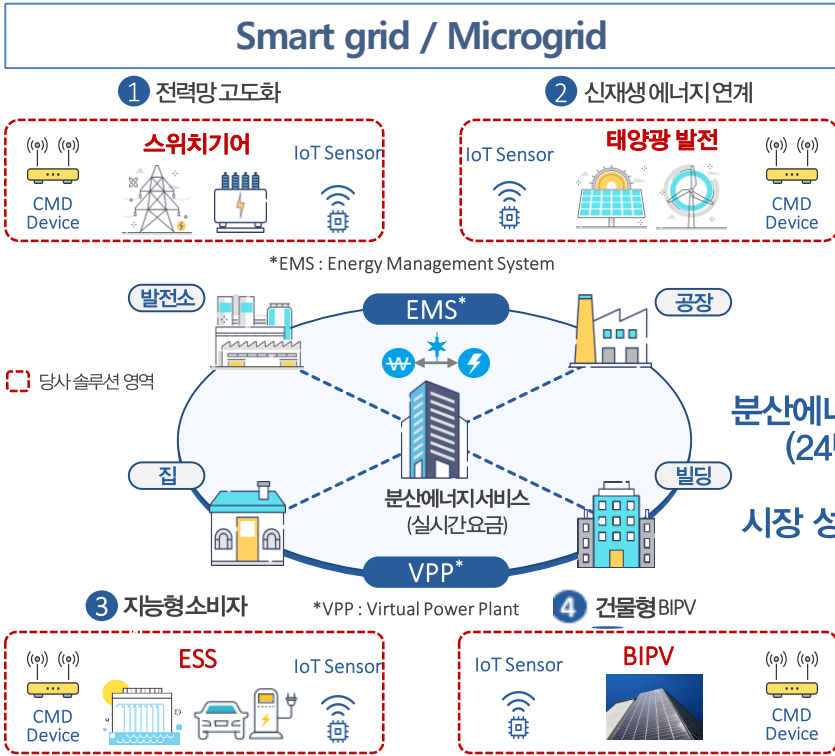

스마트그리드 시장 급성장 전망

산업통상자원부 '24년 지능형 전력망 시행계획 발표(24.02.01)
 분산에너지 특별법 시행 (24.06), 신정부 에너지고속도로 추진(25.07)

중앙 공급구조에서
분산 공급구조로
패러다임 변화

전기차, 데이터센터 증가로
국내 전력수요는
지속 증가전망

분산 공급구조에 따른
스마트그리드의 역할
증대

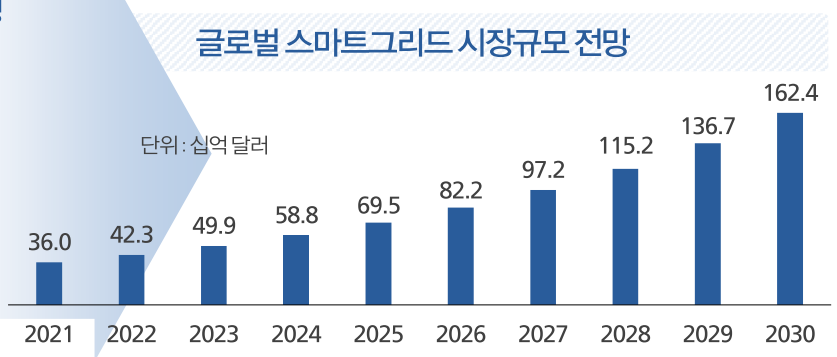

(태양광 + BESS + PCS + Switchgear + EMS + 계통 보호 협조)

➔ 에너지 플랫폼 기반의 마이크로 그리드 솔루션(VPP) 및 엔지니어링 기술 구현

01 비즈니스 개요_2 스마트그리드 핵심기술 및 솔루션



전력 및 에너지 설비 상태감시진단 기술로 IT 솔루션: AI + IoT + CMD

최적의 산업설비 AI 상태감시진단(CMD) 시스템 구현

다양한 IoT 센서 보유

(부분방전, 누전, 과열, 가스누출, 진동, 변위 등 이상현상 신호 검출)

AA* 센서  30-60kHz 초음파	AE* 센서  진동 초음파	TEV* 센서  과도대지전압	HFCT센서  300MHz 고주파	UHF센서  3 GHz 고주파
적외선 감지센서  타깃 표면온도 분포를 적외선으로 분석하여 열화에 의한 방전을 감지	UV-Arc 센서  열화에 의한 아크방전을 감지하는 센서	광 센서  광섬유 센서를 이용한 열화 및 아크 감지		

신호 패턴 빅데이터화 → AI 분석 + IoT 원격 진단



*AA : Airborn-Acoustic
 *AE : Acoustic-Emission
 *TEV : Transient Earth Voltage
 *HFCT : High Frequency Current Transformer

AI partial discharge signal detection device

High-frequency current sensor

AI Machine learning diagnosis technology

(Floating)

(Corona)

(Insulator)

AI 배전반 2.0 출시 :
 IR 장영실상 수상(과기부)
 세계일류상품 선정(산자부)

- #### 경제적 효과
1. 제품의 인지도 및 신뢰도 향상
 2. 대외 영업력 확대로 수주 기회 증가
 3. 초격차 기술 선도기업으로 해외시장 진출 가능

01 비즈니스 개요_2 마이크로그리드 플랫폼 솔루션



특정 지역내에서 신재생에너지와 에너지저장장치(ESS)를 활용해 전력을 생산, 저장, 소비하는 자급자족형 전력망

01 주요 특징

1

분산형 전원(DG)

- 태양광, 풍력, 연료전지 등 신재생 에너지를 활용한 분산형 발전
- CMD 기술 접목

2

에너지 저장 시스템(ESS)

- 배터리 등을 이용하여 잉여 전력을 저장하여 안전 및 효율을 극대화
- 능동 역성형 기술 접목

3

독립 운전(S-Islanding)

- 계통 문제 발생 시 계통에서 분리되어 자체적으로 전력을 공급
 - 인공지능 기반 예측기술(발전 부하)
 - 독립운전 기술(S-Islanding)
 - 계통 안정화 기술

03 구성 요소



02 운영 방식

정상시: 연계 운전

- 대규모 전력망과 연계 운전
- 전력 수전 / 송전



비상시: 독립 운전

- 계통 분리 (S-Islanding)
- 자체 전력 공급
- 계통 문제 발생 시 독립 운전 전환



01 비즈니스 개요_2 마이크로그리드 EMS,PMS, MG Solution

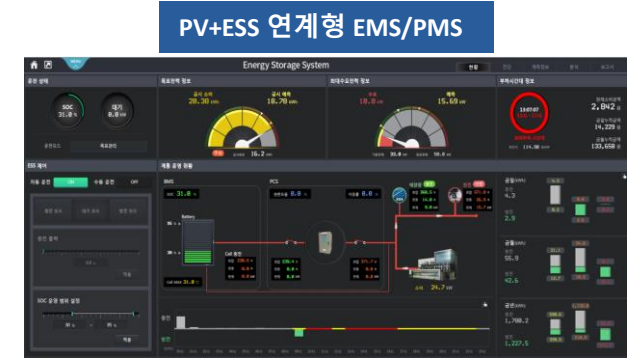
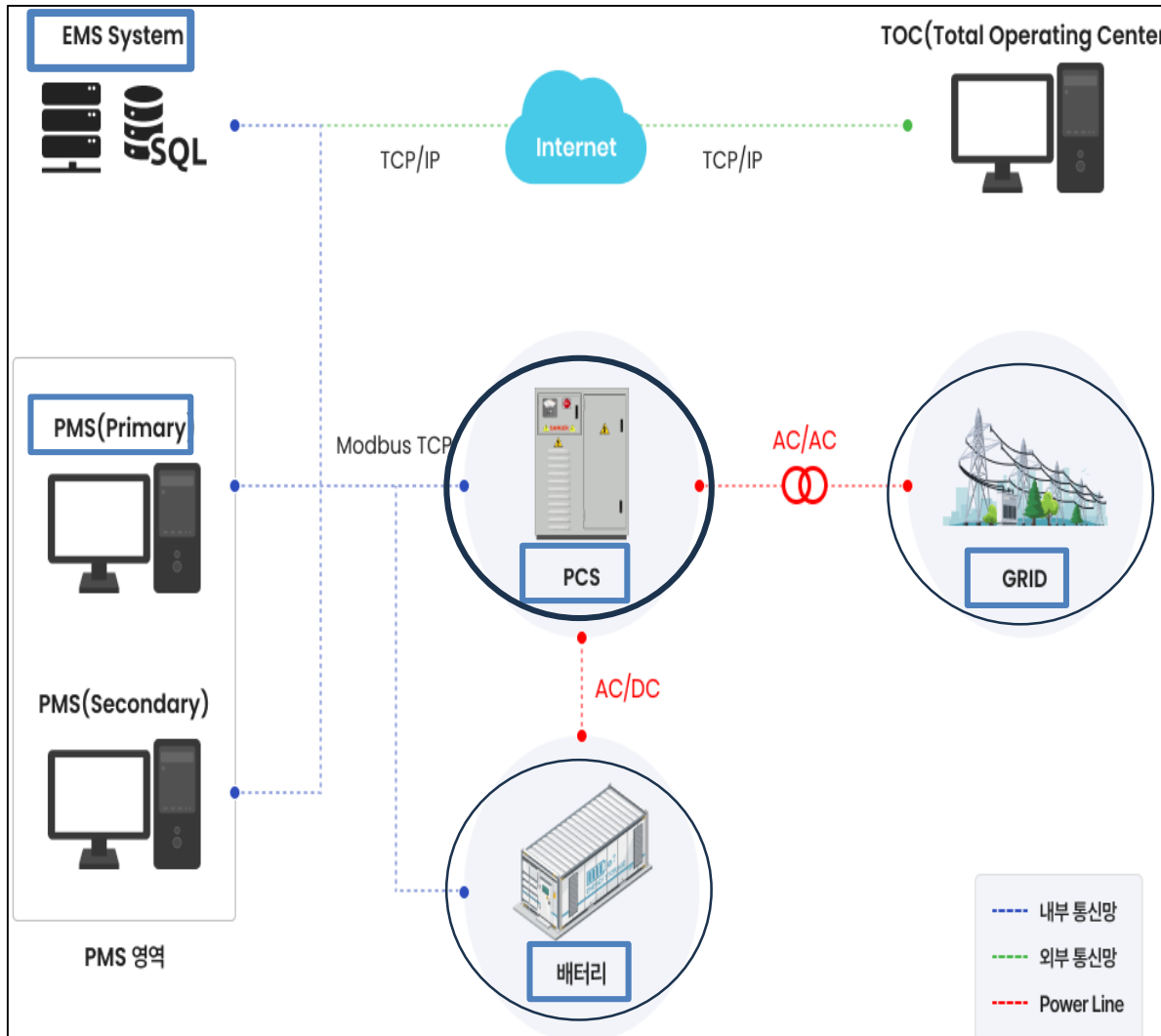

(태양광 + BESS + PCS + Switchgear + EMS + 계통 보호 협조) → 에너지 플랫폼 기반의 Microgrid Solution(VPP) 및 Engineering

(태양광 + BESS + PCS + Switchgear + EMS + 계통보호 협조) → 에너지 플랫폼 기반의 Microgrid Solution

■ ESS 솔루션

신재생 연계 (RI)

신재생 발전의 출력이 급격하게 변동될 경우, ESS를 사용하여 전력 품질을 개선

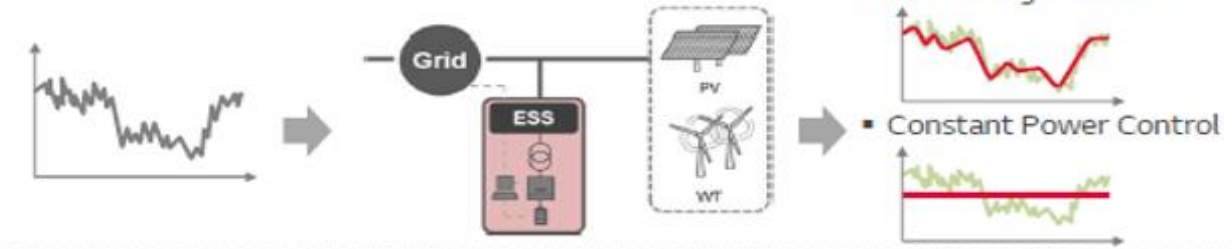

피크저감 (PS)

저렴한 시간대에 전력을 저장하고, 값비싼 시간대 방전하여 경제적 이윤을 극대화



피크저감 + 비상발전기 대체

사고나 미 예측 부하급증으로 전압이 강하하는 경우 ESS를 통해 안정적인 전력 공급

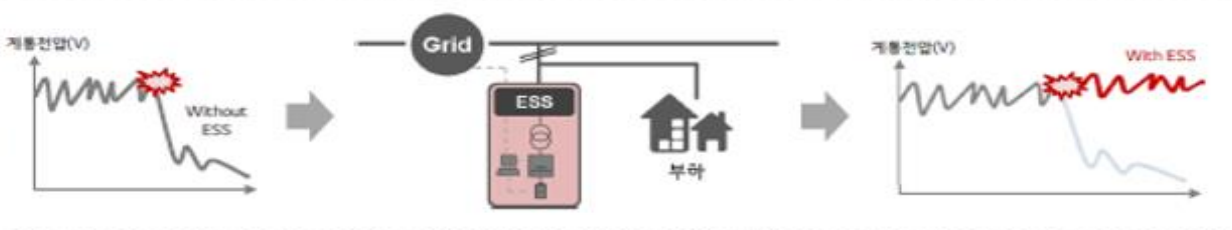

주파수 제어 (FR)

순간적인 전력 수요변화에 대응해 발전기의 주파수를 일정기준으로 유지하는 역할

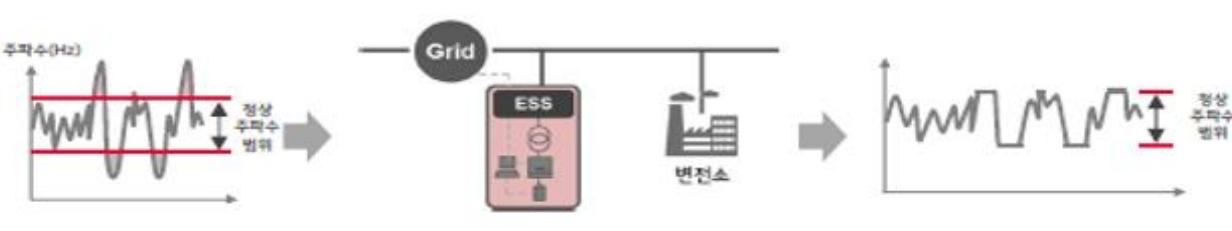

01 비즈니스 개요_3 수주 경쟁력 및 생산 인프라



주요 인증 취득으로 관급 수주 경쟁력 확보 완료 및 유연한 생산 인프라 구축

수주경쟁력 확보 : 공공조달 주요 인증 취득 완료

성능인증 : 5건	조달우수제품 : 3건
NEP : 1건 / NET : 2건	혁신제품인증 : 2건

제품성을 증명하여 공공기관의 기술개발제품 구매 확대

우선구매지원 대상 | **수의계약 가능**

NEP (New Excellent Product)
경제적, 기술적 파급효과가 큰 '제품'의 공공조달 구매촉진 및 판로확대

20% 이상 의무구매 | 구매책임자 면책특권 | **수의계약 가능**

조달우수제품
공공조달의 구매촉진과 판로확대 (NET, NEP 인증 선행 필수)

제 3자 단가 계약 | 구매책임자 면책특권 | **수의계약 가능**

혁신제품인증
공공부문이 상용화 전 혁신제품의 초기구매자가 되어 사용 후 그 결과를 공개해 구매를 확산시킴

제 3자 단가 계약 | 구매책임자 면책특권 | **수의계약 가능**

유연한 생산 체계 인프라

본사 및 주요 공장

소재지

- 본 사 : 화성시 양감면 초록로 868-12
- 제 2공장 : 화성시 양감면 송산리 537-2
- 제 3공장 : 화성시 남양읍 무하로 110번길
- 광주공장 : 경기도 광주시 사기소길 14번길 16

공장 면적 : 2,890m²

Capa. 확장으로 '27년 상반기 신규 공장 신축 예정 (용인 테크노밸리 산업단지 신축 조감도)



02 주요 제품 라인업 _1 CMD 센서 및 디바이스(1)



IR/UV Hybrid Module을 이용한 온도·아크 감시진단 시스템 GLTA-1100

D:S = 8:1	NC, C, NO (LED 경보)
-30 ~ 300 °C	4 m / 100° (좌우, 상하)
-10 ~ 70 °C	185 ~ 260 nm
250 ms	-20 ~ 60 °C
RS-485 MODBUS	IEEE 802.3 Ethernet

ration



Fiber-Optic Sensor를 이용한 열화 아크 감시진단 시스템 GPFA-1000

검출 거리 및 각도	30 ~ 50 cm
검출 파장 대역	320 ~ 330 / 380 ~ 390
동작온도 범위	-
통신 인터페이스	POF 광파이버

ion



2D IR Array를 이용한 지능형 열화 감시진단 시스템 GP2D-1000

측정온도 범위	-30 ~ 200 °C
동작온도 범위	-20 ~ 70 °C
응답속도	-
통신 인터페이스	SPI 통신

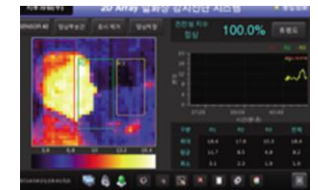

02 주요 제품 라인업 _1 CMD 센서 및 디바이스(2)



Hybrid CMD Sensor를 이용한 수배전반 지능형 쿨링제어 시스템 GPCC-2000

모델명 GPCC-200VS

입구 압력	100 psig
공기소모량	700 l /min
냉각 용량	2,500 BTU/h
압축공기	3 ~ 9.9 kgf/cm ²

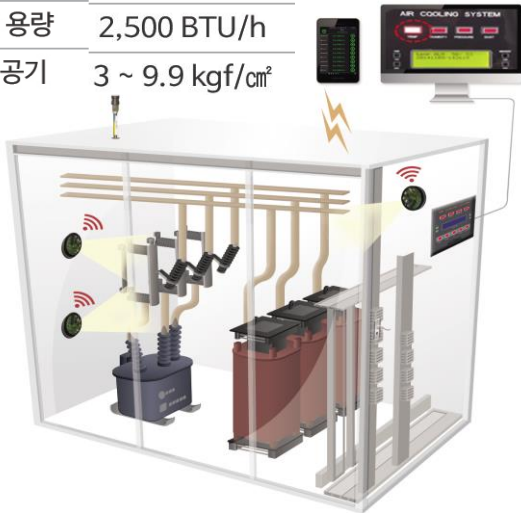

Fiber-Optic Sensor를 이용한 디지털 아크플래시 보호계전기 DAFR-1000

Optical Point	DAFR-100PS
측정범위	10 ~ 40 klux
검출 파장 대역	450 nm
Fiber-Optic Loop	DAFR-100LS
측정범위	8 klux 이상
측정 각도	360 °

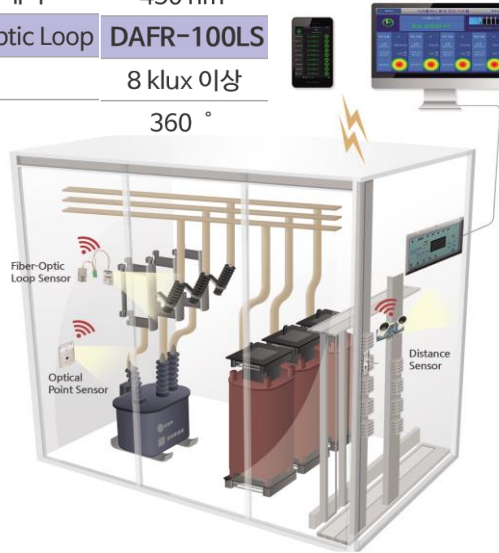

Hybrid CMD Sensor를 이용한 전기화재 감시진단 시스템 GEFM-1000

측정온도 범위	-20 ~ 200 °C
동작온도 범위	-20 ~ 70 °C
측정온도 응답속도	250 ms
습도측정범위	0 ~ 95 %Rh (± 5 %)

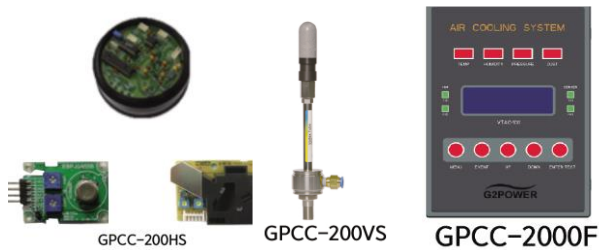
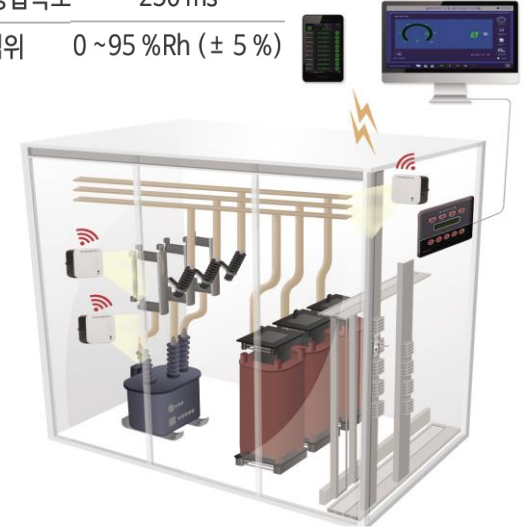

02 주요 제품 라인업 _2 지능형 AI 배전반 2.0



Deep Learning기반의 상태감시진단(CMD) 시스템 적용으로 차별화된 전력 솔루션 제공



지능형 AI 배전반-고압반 (22.9kV),저압반(220/440V)



모터 제어반 (MCC)



금속 폐쇄형 AI MCSG Type 22.9kV,480V



Medium Voltage Metal Clad Switchgear

36 kV,3150A Medium Voltage MCSG



Specification

Rated Maximum Voltage (kV)	38	24	12	7.2/3.6
Rated Normal Voltage (kV)	36	22.9	11	6.6/3/3
Rated Current (A)	630/1250/2000/2500/3150			
Rated Frequency (Hz)	50/60			
Rated Short-Time Current (1 sec/2 sec) (kA)	Up to 50			
Power Frequency Withstand Voltage (1 min) (kV)	70	50	28	20/16
Lightning & Switching Impulse Withstand Voltage(kV)(1.2×50μs)	170	125	75	60/45
Rated Operating Voltage (V)	DC 110 ~ 125, AC 110 ~ 230			

480V,5000A Low Voltage MCSG



Related Maximum Voltage	V	Up to 690
Related Normal Voltage	V	480, 460, 380-220
Related Current	A	600, 800, 1000, 1200 1600, 2000, 3200 4000, 5000
Rated Frequency	Hz	50/60
Rated Short Time Current (1 Sec.)	kA	Up to 65
Power Frequency Withstand Voltage (1 min.)		
- Main Circuit	V	2000
- Control Circuit	V	1500
Rated Operating Voltage	V	DC 110~125, AC 110~220

02 주요 제품 라인업_4-1 태양광발전_EPC사업



IPP 발전 사업



- IPP 발전사업 현황**
- ① 동원시스템즈 원주공장에 1.6MW 규모 발전소 운영 (현재)
 - ② 상지대학교 원주캠퍼스에 2.4MW 규모 발전소 ('26.7월 착공)

02 주요 제품 라인업_4_2 태양광발전 인버터 제조

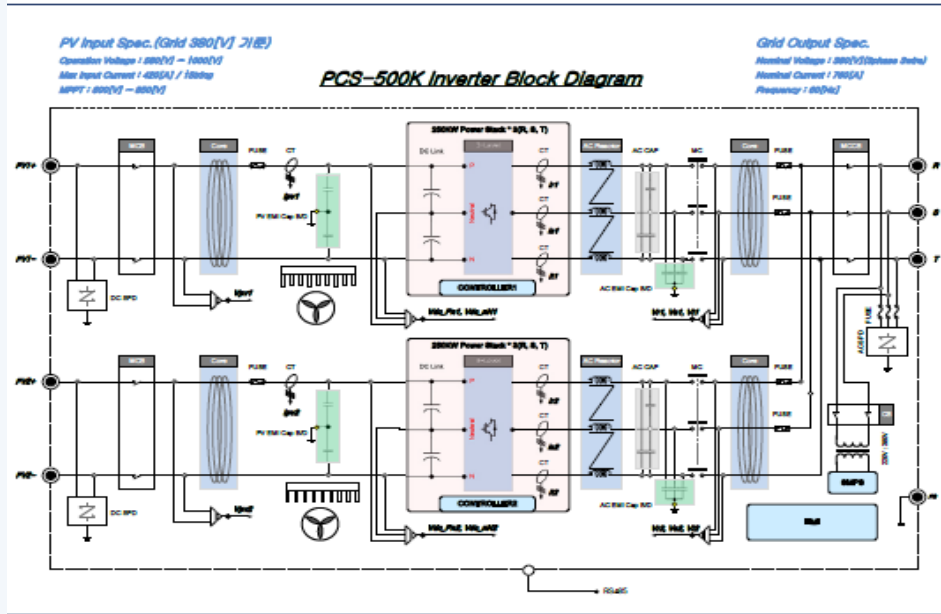

원격PC 모니터링



무선 LoRA IoT기반의 인버터 모니터링



제로에너지 건축물 의무화 정책에 따른 BIPV/BAPV 시장 성장에 대응해 차별화된 제품 출시

제로에너지 건축물 의무화 정책으로 BIPV 시장 확대

탄소 중립을 위한 "제로에너지 건축물 의무화"

공공	<ul style="list-style-type: none"> • '23년 : 500m² 이상의 건축물 의무화 • '23년 : 공공분양 및 임대공동주택 30세대 이상 의무화
민간	<ul style="list-style-type: none"> • '24년 : 민간분양 및 임대공동주택 30세대 이상 의무화 • '25년 : 1,000m² 이상의 건축물 의무화

제로에너지 건축물
핵심 요소 "BIPV"

BIPV (Building-Integrated Photovoltaics) : 건물일체형 태양광
건물 부속 설치물인 기존 태양광 발전과 달리 건물일체형으로 설치



BIPV /BAPV 관급 시장 성장 기대
('26년 관급/민수 발주 시장규모 : 1,500억 원 / 2,300억 원)



02 주요 제품 라인업_6 태양광발전_EPC



Solar power plant construction procedure

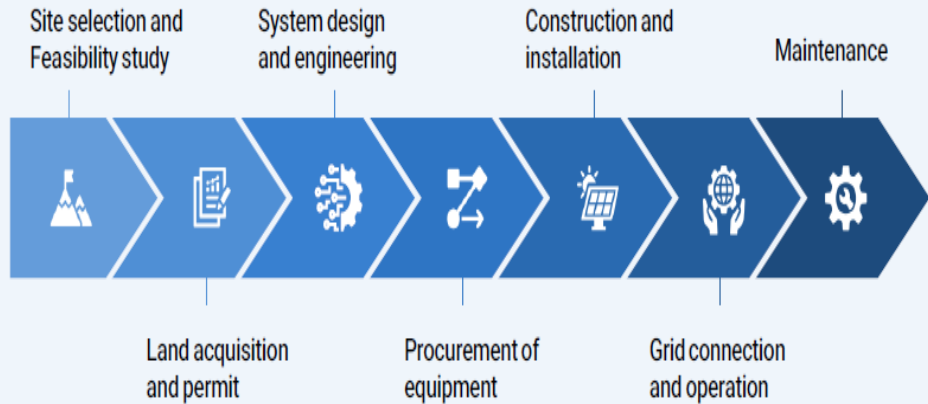

태양광 EPC 사업

태양광 사업개발, 기자재 공급, 준공, 관리운영 등 One stop solution

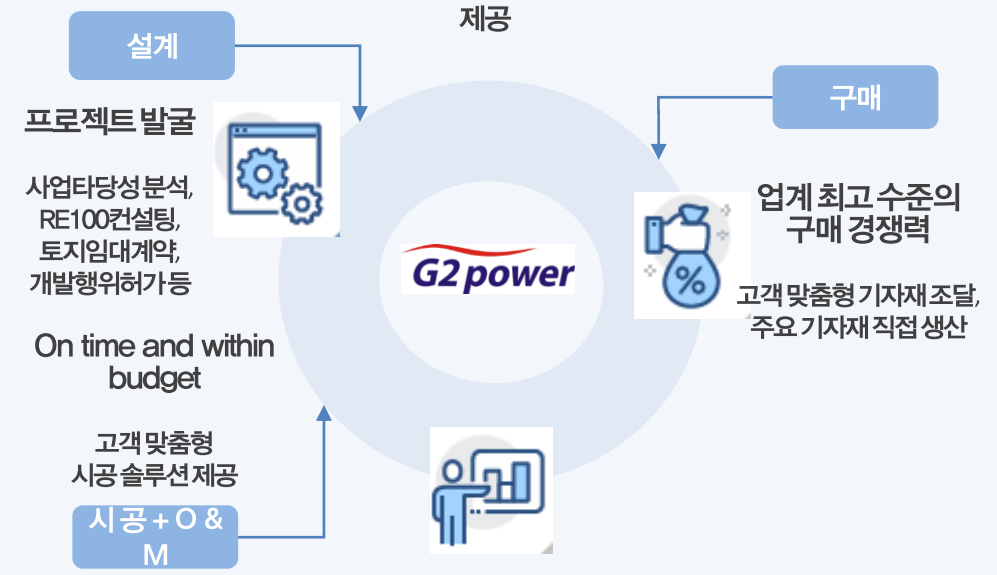

팩토링 사업 구조

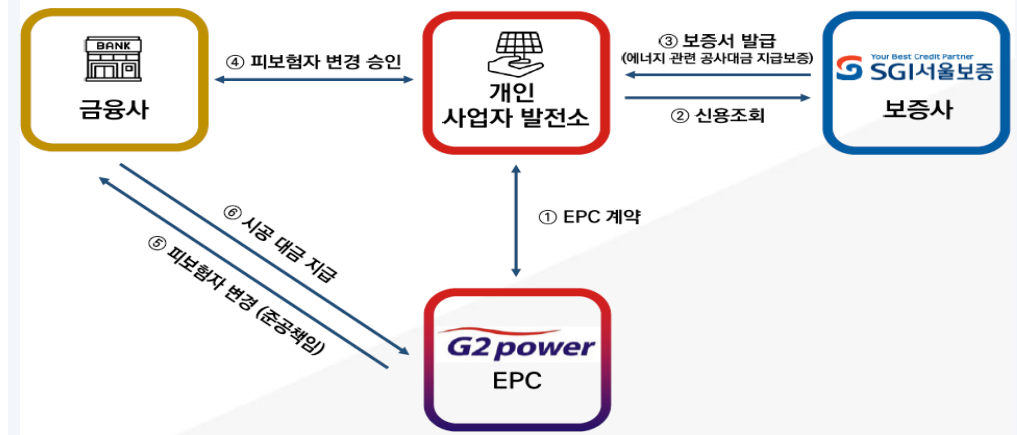

02 주요 제품 라인업_7 에너지저장장치_PCS



스마트그리드 분산전원 기능의 차별화된 PCS(C & I Type) 제조

에너지저장시스템



C & I Type ESS의 구성요소
 Battery + PCS + BMS* +
 PMS + EMS + 배전반

ESS의 보급 확산 제도

- 계약전력 1,000kW 이상의 공공기관 > 계약전력의 5% 의무 설치
- 신재생에너지 REC 가중치 부여 > 설치 보급 확대

C & I Type ESS



Utility Type 대구 울하 산단 ESS



PCS
 제품 이미지

PCS 용량	50kW	100kW	150kW	250kW
제품 이미지				
모델명	GESS-50	GESS-100	GESS-150	GESS-250

1분기 매출액 전년대비 92.3% 증가, 영업이익 흑자전환 기술 경쟁력을 기반으로 매출 확대와 원가 구조 개선

단위: 백만 원

구분	2026. 1Q	2025. 1Q	YoY	2025	YoY	2024
매출액	19,180	9,971	92.4%	77,377	39.6%	55,423
└ 배전반	8,066	6,580	22.6%	44,746	25.0%	38,806
└ 태양광발전시스템 (EPC 포함)	10,302	2,667	286.3%	26,521	78.5%	14,855
└ ESS 및 인버터(PCS) 등 기타	812	724	12.2%	6,110	28.3%	4,762
영업이익	2,268	(317)	흑자전환	8,807	139.9%	3,670
당기순이익	1,894	(296)	흑자전환	5,554	31.9%	4,211

주1 : K-IFRS 연결기준

매출 변동요인

- 1. 영업 경쟁력 확대에 따른 매출 증가
- 2. 태양광사업 부문 전년 동기 대비 286% 성장

이익 변동요인

- 1. 영업손익
 - 원가절감 및 매출확대에 따른 판관비 비중 감소
 - * 전년대비 원가율 10.9%p 감소 (당기 61.6%)
 - * 전년대비 판관비율 4.1%p 감소 (당기 26.6%)

*제품별 관급(조달청) 시장점유(수주현황) 순위 ('25년 기준)

배전반			태양광발전시스템			ESS		
회사명	M/S	순위	회사명	M/S	순위	회사명	M/S	순위
지투파워(주)	4.9%	1	(주)에이비엠	10.8%	1	지투파워(주)	25.6%	1
(주)일렉콤	4.4%	2	스카이패널(주)	5.5%	2	인텍에프에이	23.7%	2
(주)서전기전	3.3%	3	주식회사 건기	5.3%	3	이앤에이치(주)	14.6%	3
(주)스마트파워	3.1%	4	지투파워(주)	5.2%	4	국제통신공업(주)	11.4%	4
한국산전(주)	3.1%	5	(주)에코스	4.8%	5	(주)이투지	8.9%	5

*제품별 조달 규모(배전반 : 7,881억 / 태양광 : 4,775억 / ESS : 345억)

경쟁력 강화에 따른 수주잔고 증가 5개년 연평균성장율(CAGR) 51.81%

주요 제품 매출 추이

단위: 억 원

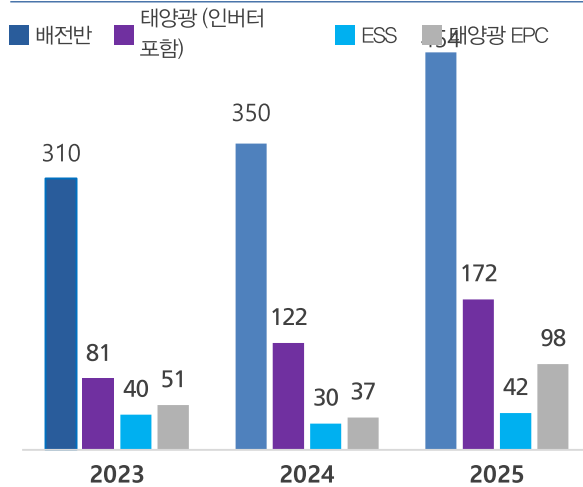

매출 비중 추이

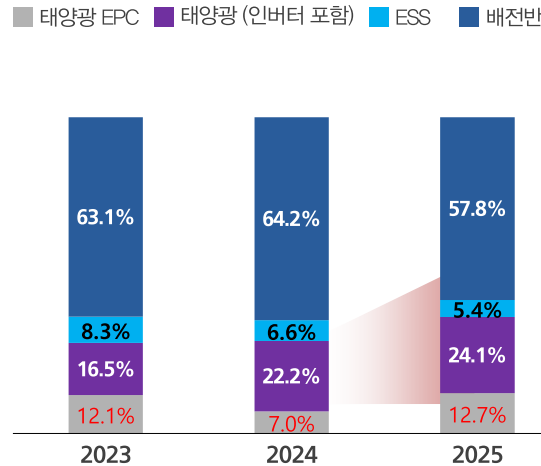

수주 잔고 추이

단위: 억 원

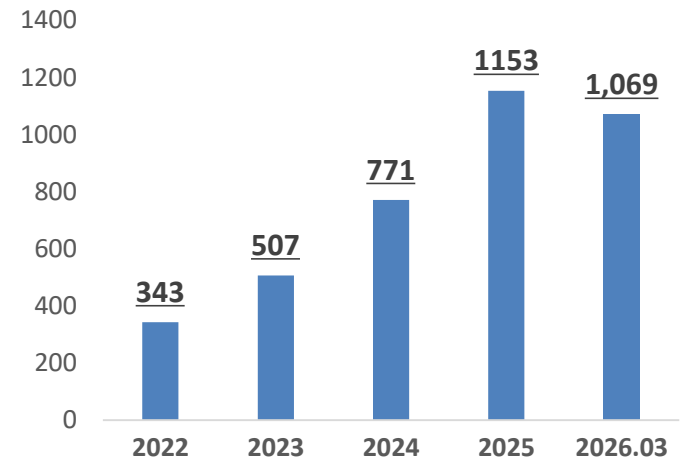

시장 이슈

- 건설경기 불황 및 SOC예산 감축에 따른 발주 물량 감소
- 공공조달시장 지역 블록화에 따른 관급 기존시장 경쟁 심화
- 중동전쟁 등 국제 정세 불안정으로 고유가 및 인플레이션으로 원자재 가격 상승

기대 요인

- 태양광 (BIPV) 발주 물량 확대에 따른 수주 물량 증가
- NEP 의무구매 관련 공공기관 평가 가점 부활로 인한 수주 모멘텀 향상
- 지능형 시 배전반 및 태양광 NEP 인증으로 수주 확대
- 한수원 및 발전 5개사 유자격 등록을 통한 수요처 다각화로 수주 확대 (7.2kV 고압배전반, 480V 저압배전반, 480V 전동기제어반)
- 정부 및 공공기관 신재생 에너지분야 투자 확대

부채비율 98.1%, 유동비율 163.5% 안정적인 재무 구조

단위: 백만 원

구분	2026. 1Q	Q o Q	2025.4Q
자산총계	83,510	-7.1%	89,876
유동자산	64,270	-11.2%	72,384
현금 및 현금성자산 (단기금융상품 포함)	34,837	-14.4%	40,714
부채총계	41,358	-13.4%	47,742
차입금	0	0	0
자본총계	42,152	0.0%	42,133
부채비율	98.1%	▽15.2%p	113.3%
유동비율	163.5%	△5.8%p	157.7%

주 : KIFRS 기준(연결)



무차입경영으로 재무건전성 유지

Chapter 02

성장 전략

01_ 성장전략 개요

02_ 사업영역 확장 * 원전

03_ 신규 사업 진출

* AI BMS 기반의 액침 냉각형 ESS

기존 사업역량 강화 및 新성장 전략을 통해 매출 성장 가속화

사업 성장 계획 및 전망

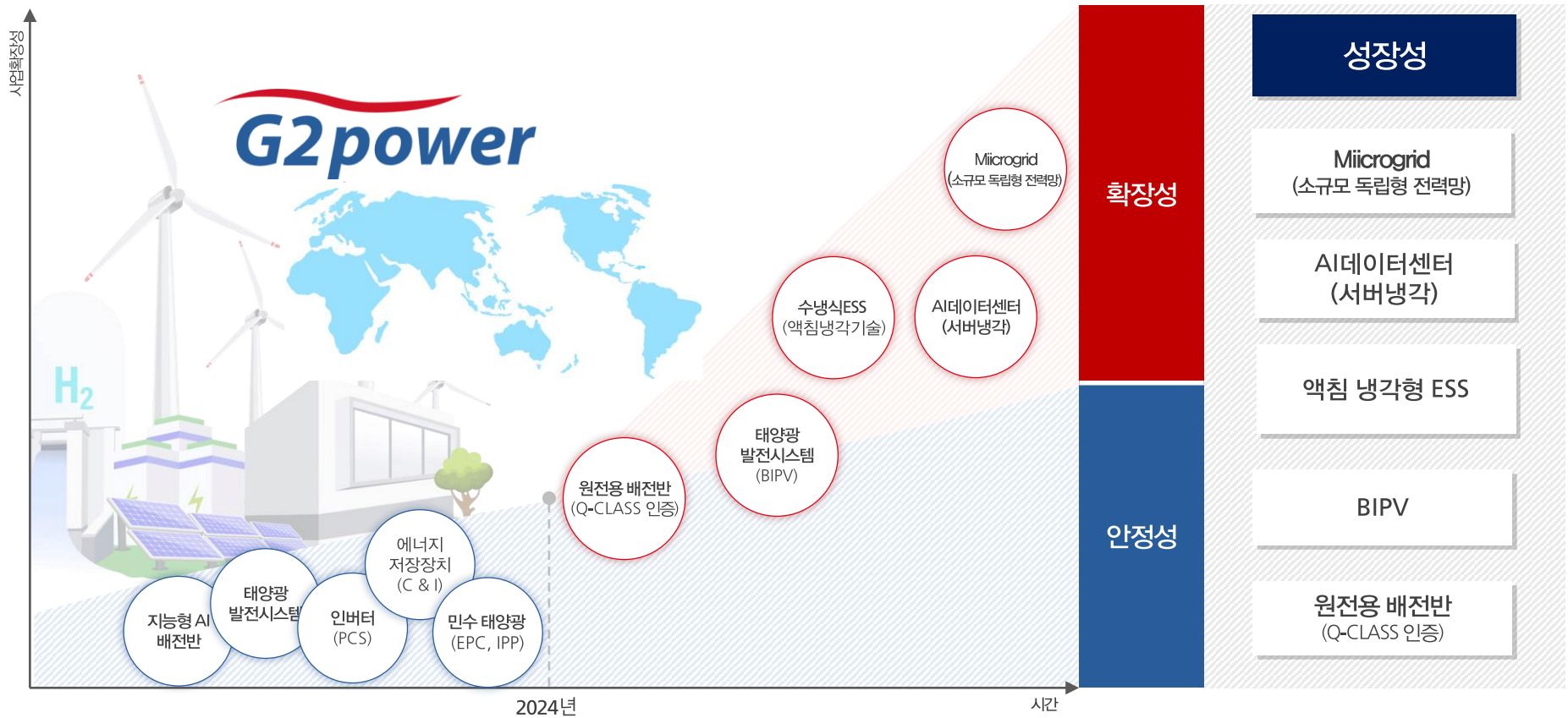

원자력 시장 성장에 대응해 원자력 전력계통 배전반 사업 확대

글로벌 원자력 에너지 발전 재개 및 확대

	<ul style="list-style-type: none"> 14기의 신규 원전 건설과 기존 원자로의 폐쇄 일정 중단을 담은 '원전 르네상스' 계획을 발표
	<ul style="list-style-type: none"> 노후된 원자력 발전 재건 및 원전 운영기간 확대를 담은 '행동계획안' 발표
	<ul style="list-style-type: none"> 원전 에너지 발전 비중 16%에서 25%로 확대 및 2030년까지 원전을 최대 8기 건설
	<ul style="list-style-type: none"> 원자력 에너지 확대 로드맵 계획에서 2050년까지 200GW 규모 신규 원전 확보 추진
	<ul style="list-style-type: none"> 원자력 발전 비중 확대를 담은 전력수급 계획 발표 폐쇄 원자력 재가동 및 신규 원전 건설 재개
	<ul style="list-style-type: none"> 2030년까지 12조원 규모, 1,400MW 규모의 원전 2기를 건설하는 사업을 추진 중

국내외 원자력 전력계통 시장 확대

원자력 전력계통 배전반 수주 계획

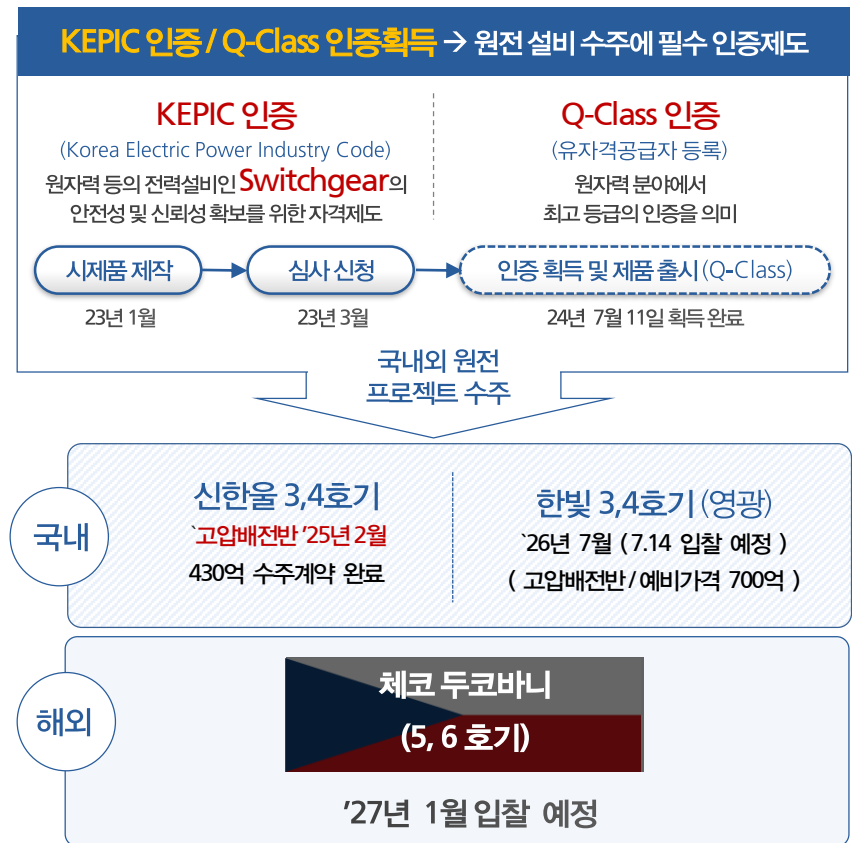

03 신규사업 진출 (1) AI BMS 기반의 액침 냉각형 ESS

지투파워 국책 과제(계획) : 액침 냉각형 ESS 주관기관 선정(24.04)_113억(연구개발비) → 26년 상반기 상용화 → 26년 하반기 국내외 시장 진입(양산 및 납품)

배터리 액침냉각 고도화 기술

최적의 액침냉각 방식 구현 냉각 효과 = ① 발열체 & ② 냉매(외함) & ③ 제어

- 1. 발열체**
- ✓ 4종의 배터리 랙 구현 (리튬이온2, 인산철1, 재사용1)
 - ✓ 모듈 배치 최소화/표준화 (기존배치, 콤팩트 배치) (규격화된 배치를 위한 표준화)
 - ✓ 배터리 열해석 (3D)

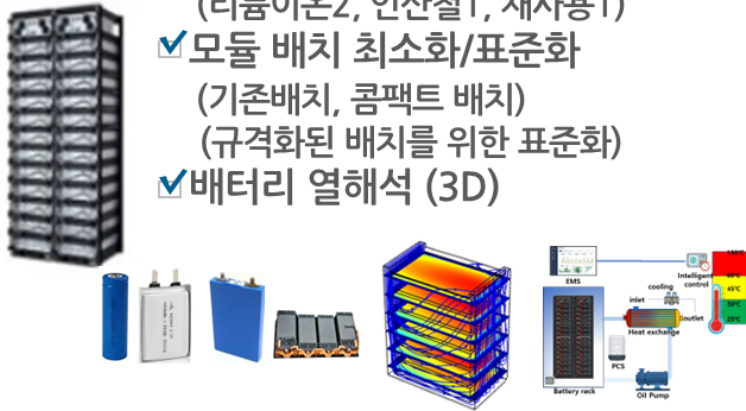

2. 냉매(외함)

액침 상태 모듈

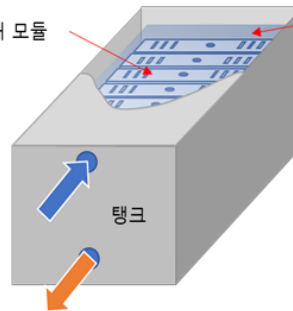

- ✓ 다양한 냉매 분석 : 절연성&인화점 (광유, 식물유, 합성유)
- ✓ 밀폐형 콤팩트 표준화 함체 (공간 최적화, 방수/방폭/화재 등) (규격화된 패키지 위한 표준화)
- ✓ 최적 유동 구조 설계 (모듈 당 균일 입출유량, 정체구역제거)

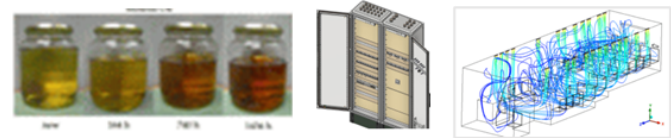

3. 제어

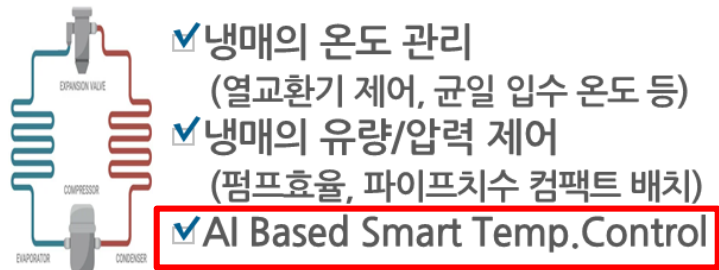

- 기술과 비용의 반비례성
 - 제어온도 낮으면 → 비용 증가
 - 비용 낮추면 → 제어온도 상승

→ 금번 프로젝트를 통해 **최적냉각** 구현

03 신규사업 진출 (1) AI BMS 기반의 액침 냉각형 ESS



Cloud BMS : ESS 배터리 셀의 온도, 전압, 전류, 임피던스 등을 AI기반의 배터리 토탈 솔루션(BMS)을 개발하여 액침 냉각형 ESS에 탑재 → ESS 배터리의 상태감시진단(CMD)을 클라우드 기반으로 원격 감시진단

수집 데이터 기반 배터리 상태 진단 platform (Cloud BMS)

➢ 기존 BMS가 수행하는 기능을 가상 공간 (Cloud) 에서 실시간으로 수행

- 기존: 사용자의 주행 데이터 기반 배터리 상태추정 고도화를 위해 고성능 하드웨어 필요
 - ✓ 기존 BMS를 기반으로 주행 데이터 수집 후 가상 공간으로 데이터 전송
- 사용자 별 전주기적 데이터 수집 및 저장을 통해 배터리 상태추정 고도화 연구 활발히 진행 중
- IoT 서버와 Cloud의 데이터 송신/수신을 위한 통신 프로토콜 필요

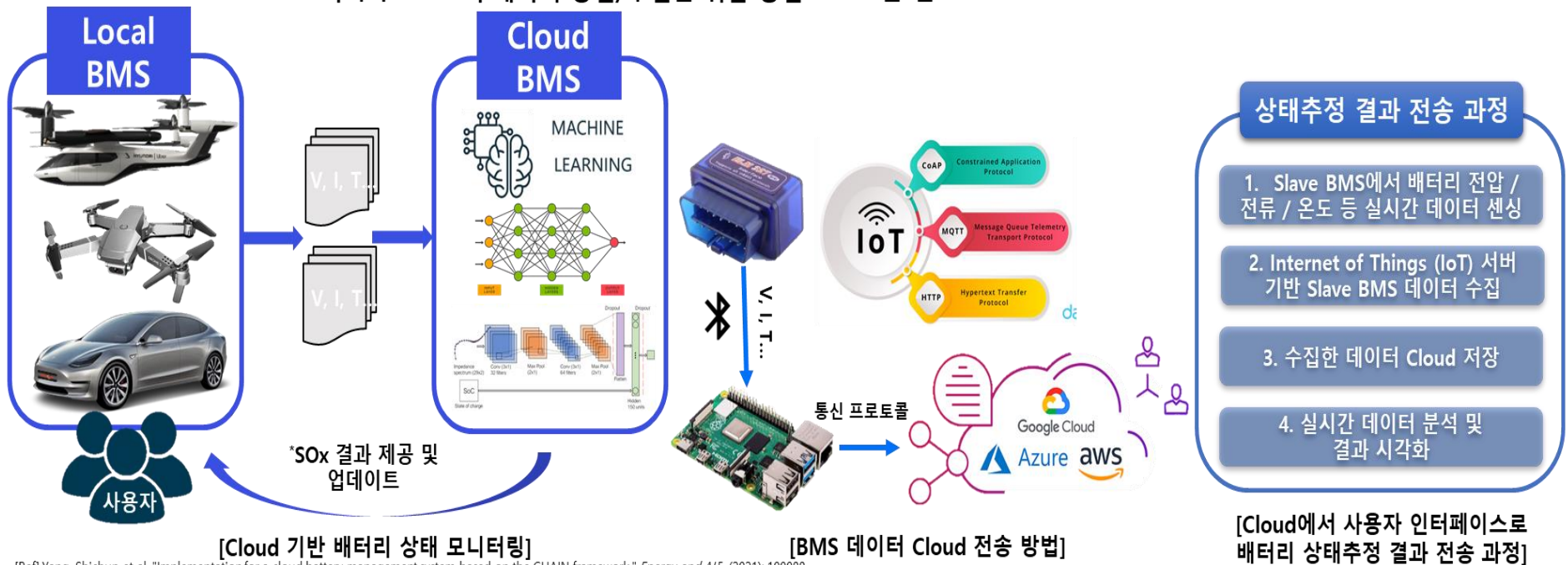

[Ref] Yang, Shichun, et al. "Implementation for a cloud battery management system based on the CHAIN framework." *Energy and AI5* (2021): 100088.

액침냉각 ESS 제품의 시장 진출 전략

ESS산업의 패러다임 수냉식 ESS 냉각시스템으로 전환

ESS산업의 폭발적인 성장
 (2021년 110억 달러에서 2030년 2,620억 달러 10년동안 20배 성장)

차세대 액침냉각 기술 적용 ESS
 ‘열폭주 방지, 전력 밀도 향상, 충·방전효율 향상’

수요 증가	전력 수급 불균형 해소 / 안정성 / 효율성 확보
차별성	냉각수를 통한 직접 냉각으로 정밀한 온도 제어 가능
안전 강화	열폭주 방지, 전력밀도 향상, 충·방전효율 향상
공급처	안정적인 국내 관급시장 기반으로 해외시장으로 확대



제품개발 진행 현황

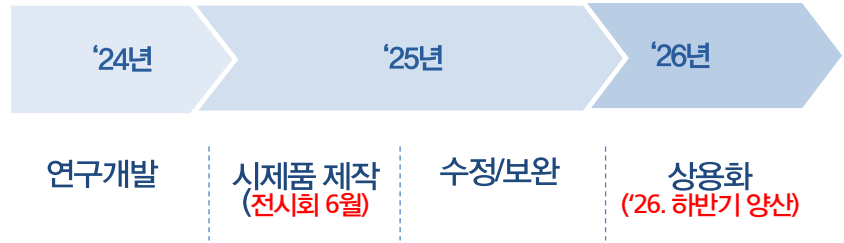

최고의 기술력으로 시장진출

차세대 액침냉각 에너지 저장 시스템

배터리 모듈이나 셀을 전기가 통하지 않는 특수 절연성 액체(플루이드)에 침전시켜 열을 식히는 직접 냉각 기술

1. 액침냉각 기술 정의

배터리 모듈이나 셀을 전기가 통하지 않는 특수 절연성 액체(플루이드)에 침전시켜 열을 식히는 직접 냉각 기술

절연성 냉각유 (비전도성)

2. 작동 원리

충방전시 발생하는 배터리의 발열을 침전시킨 비전도성 냉각유가 직접 흡수함
또한 가열된 액체는 펌프를 통해 순환하여 열교환기를 거쳐 식힘

3. 주요 장점

- 배터리의 열폭주 방지**
균일한 온도 유지로 과열을 방지하고 열폭주 위험을 최소화
- 고에너지 밀도 구현**
효과적인 온도 관리로 배터리 성능을 극대화하고 에너지 밀도 구현
- 화재 안전성 향상**
비전도성 액체가 화재 확산을 억제하여 화재 안전성 크게 향상
- 냉각비용 절감**
액체의 높은 열전달 효율로 냉각 효율을 높여 비용 절감

Appendix

- 01_ 회사 개요
- 02_ 성장 히스토리
- 03_ 공공기관의 주요 레퍼런스
- 04_ 요약재무제표



일반 현황

회사명	지투파워 주식회사
회장	김영일
설립일	2010년 12월 17일
자본금	9,372 백만 원
임직원수	110명
주요제품	배전반, 태양광발전시스템, ESS, 인버터 (PCS), IoT 센서, CMD Device
본사주소	경기도 화성시 만세구 양감면 초록로 868-12
홈페이지	www.g2p.co.kr

전문 엔지니어링 CEO



김영일 회장

- 1989 연세대 전기 공학 박사
- 1989 LS산전 연구소 선임연구원
- 1991 동해전장(주) 연구소장
- 1992-2018 대림대학교 전기과 교수 산학협력처장
- 2010-현재 지투파워(주) 회장

30년 이상 연구개발 및 기술 상용화 경험 다

- 전력설비상태감시진단 기술자문, 신기술 인증, 특허 등록 지원
- IR52 장영실상 수상, 산학연 전국대회 대통령 표창
- 대학내 벤처기업 1호 창업

02 성장 히스토리



AI, IoT 상태감시진단 기술 기반으로 관급 시장 수의계약에 필요한 인증을 통해 지속 성장의 기반 구축

2010년 - 2017년	2018년 - 2021년	2022년 -
<p>사업 기반 확립</p> <ul style="list-style-type: none"> • 2010 회사설립 • 2011 특허등록 (아크위치 검출 시스템) • 2012 특허등록 (자외선 아크 코로나 감시진단 시스템) • 2013 기업부설연구소 설립 • 2014 KIST 특허공유 협약 특허등록 (적외선 배전반 열화감시 진단시스템) 특허등록 (IR, UV TEV검출 열화감지 기능 배전반) • 2015 광주 공장 설립 • 2016 성능 인증서 취득 (태양광발전시스템, 배전반) 우수제품지정증서 취득 (태양광발전시스템) NET* 신기술인증 취득 (배전반) 	<p>관급시장 수의계약 필수 기술인증 취득</p> <ul style="list-style-type: none"> • 2018 에너지저장시스템 (ESS) 출시 우수제품지정증서 (내진배전반) 취득 • 2019 NEP 신제품인증 (배전반) 성능 인증서 (ESS) 취득 ESS 품질인증 (Q-Mark) 인증 • 2020 우수제품지정증서 (ESS) 취득 화성 공장 본사 준공 • 2021 혁신제품인증 취득 (배전반) NET 신기술인증 (태양광발전시스템) NEP 신제품인증 연장 취득 (배전반) 화성 공장 본사 준공 	<p>관급시장 제품 포트폴리오 확장</p> <ul style="list-style-type: none"> • 2022 코스닥시장 상장 NET* 신기술인증 연장 취득 (배전반) • 2023 인공지능AI+ 인증서 취득(배전반) • 2024 지투에너지 태양광발전소 상업운전 개시 수냉식 액침 적용 ESS 정부 과제 수주 (113억) 한수원 유자격등록(Q Class인증) 건물일체형(BIPV)태양광발전장치 우수제품등록 지능형 AI배전반, 차세대 세계일류상품 선정 • 2025 한수원 신한울 3,4호기 원전 배전반 공급계약(430억) IR52_장영실상 수상(AI배전반2.0) / 과학기술통신부 기술혁신형 중소기업(Inno-Biz)인증 획득

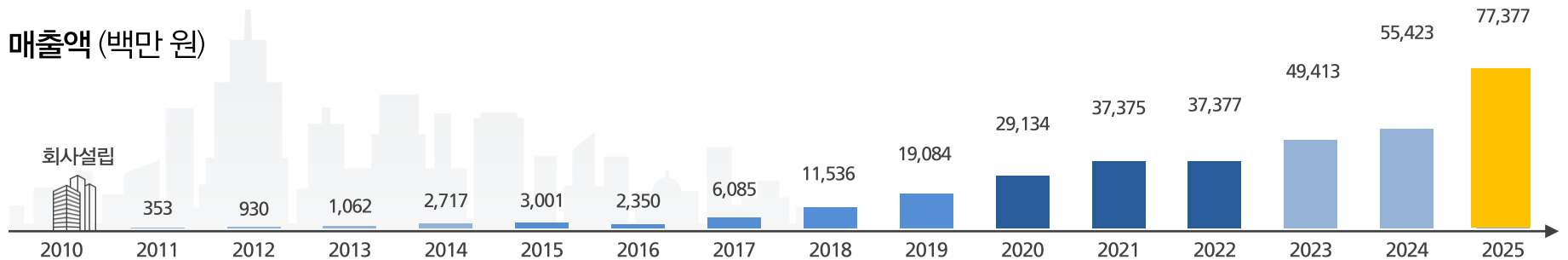

주 : 2010년 - 2019년은 K-GAAP 기준, 2020년 ~ 2024년은 K-IFRS 기준

*NET : New Excellent Technology (신기술인증)

정부 및 지자체부터 다양한 공공기관까지 관급 시장 수요처에 대한 레퍼런스 보유

대표적인 주요 레퍼런스

<p>정부 및 지자체</p>	
<p>공공기관 및 기타</p>	

재무상태표

단위 : 백만 원

구분	2023	2024	2025
유동자산	47,059	49,584	72,384
비유동자산	8,705	14,503	17,492
자산총계	55,764	64,087	89,876
유동부채	22,685	25,906	45,902
비유동부채	834	1,486	1,840
부채총계	23,519	27,392	47,742
자본금	9,336	9,373	9,373
자본잉여금	17,286	17,420	17,687
기타자본항목	197	250	182
이익잉여금	5,426	9,652	14,892
자본총계	32,245	36,695	42,134

주 : K-IFRS 기준(연결)

손익계산서

단위 : 백만 원

구분	2023	2024	2025
매출액	49,413	55,423	77,377
매출원가	36,846	37,742	50,389
매출총이익	12,567	17,681	26,988
판매비와관리비	13,512	14,011	18,181
영업이익(손실)	(945)	3,670	8,807
기타손익	6	408	-2,450
금융손익	585	428	309
법인세비용차감전순이익	(354)	4,507	6,666
법인세비용(이익)	(1,025)	296	1,112
당기순이익	671	4,211	5,554

주 : K-IFRS 기준(연결)

감사합니다 !